

Belüfterkompressor

Modell LA-60ECO & LA-80ECO

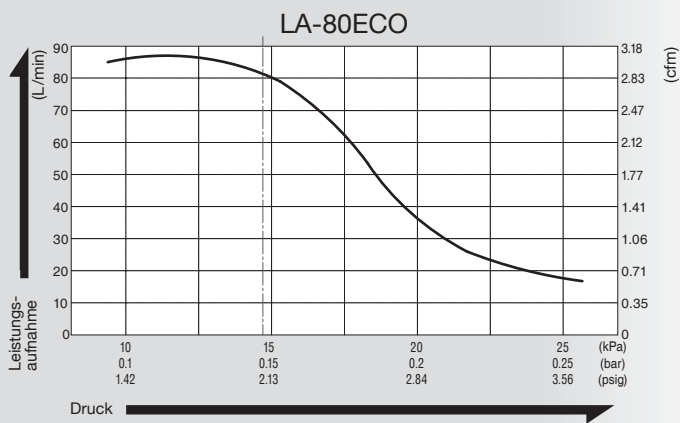

Luftförderleistung

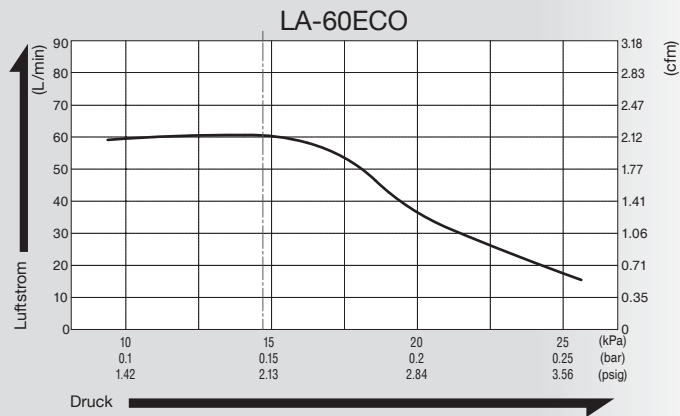

Spezifikationen

	LA-60ECO	LA-80ECO
Nennspannung	230 V AC *	
Frequenz	50 Hz	
Leistungsaufnahme	35 W	51 W
Betriebsdruck	15 kPa (0.15 kgf/cm ²) 0.15 bar 2.13 psig	
Luftförderleistung	60 L/min 2.12 cfm	80 L/min 2.83 cfm
Gewicht	4.3 kg 9.5 lbs	6.1 kg 13.4 lbs

*Nur erhältlich in 230V
Für eine korrekte Anwendung der Pumpen lesen Sie bitte zuerst die "Benutzerhinweise zum Katalog".

Sonderzubehör Schlauchanschlüsse



Anwendungsbeispiele

Sprudelbäder

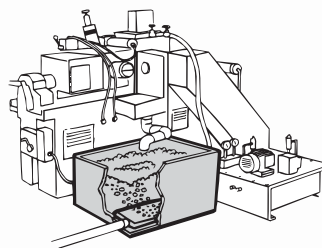

Kleinkläranlagen-Wasseraufbereitung

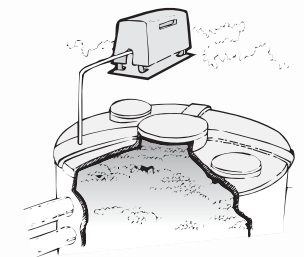

Dimensionen (Einheit: mm)

LA-60ECO

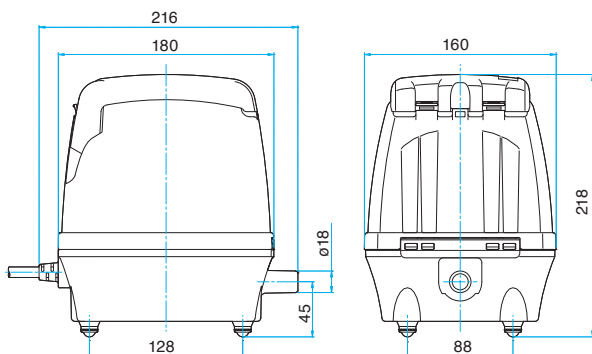

LA-80ECO

