

DREHMOMENTSTÜTZE

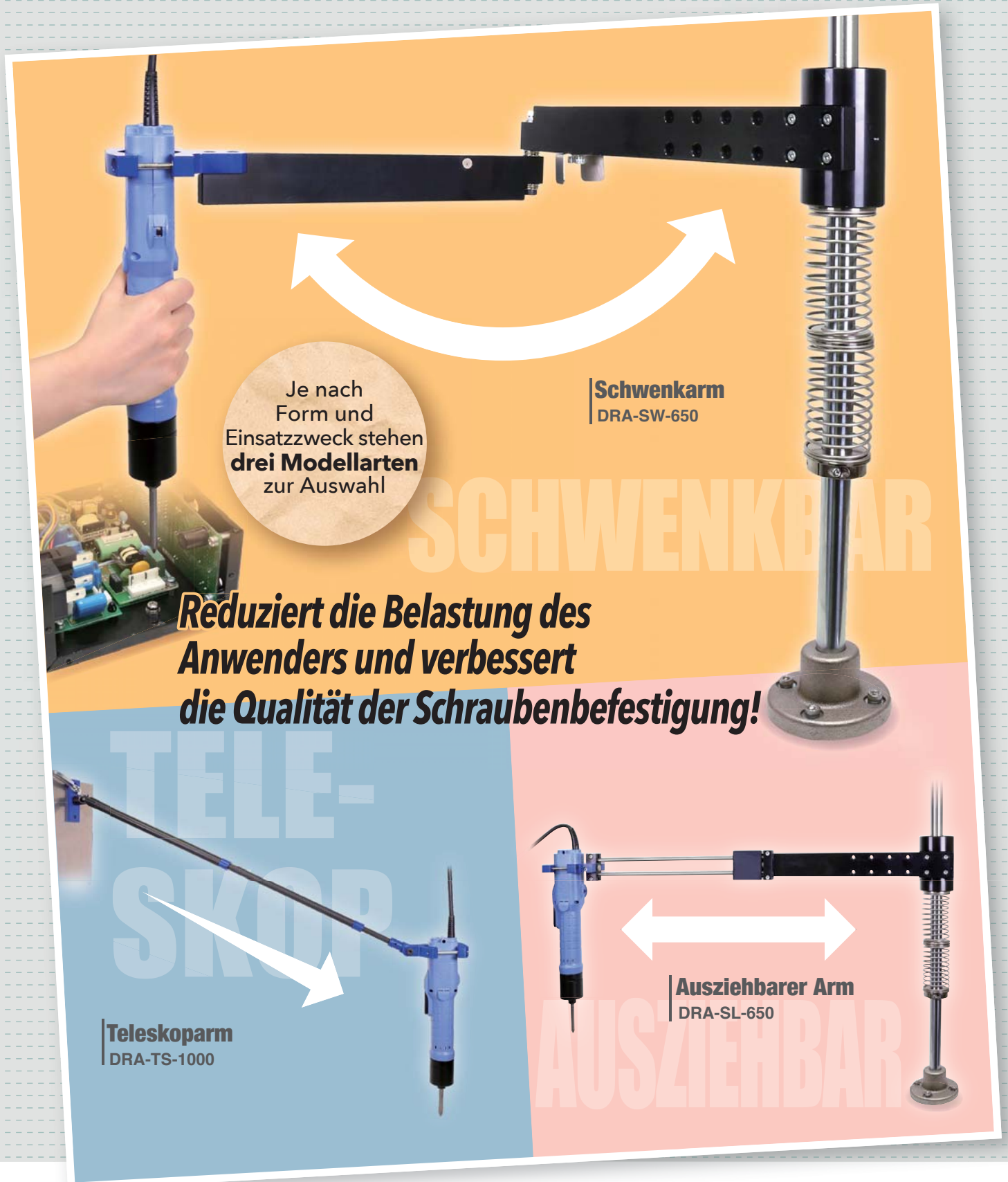

Je nach Form und Einsatzzweck stehen **drei Modellarten** zur Auswahl

SCHWENKARM
DRA-SW-650

SCHWENKBAR

Reduziert die Belastung des Anwenders und verbessert die Qualität der Schraubbefestigung!

TELESKOP

Teleskoparm
DRA-TS-1000

AUSZIEHBAR

Ausziehbarer Arm
DRA-SL-650

- Verringert die physische Belastung des Anwenders während des Betriebs
- Vertikale Befestigung am Werkstück verbessert die Qualität der Arbeiten*
- Flaches Modell für eine praktische Installation*

*außer DRA-TS-1000

Technische Daten

Modell	DRA-SW-650 (Schwenkarm)	DRA-SL-650 (Ausziehbarer Arm)
Gesamthöhe	mm[in]	550 [21,65"]
Masse	kg[lbs]	4,2 [9,26]
Maximaler Betriebsradius *1	mm[in]	R650 [R25,59"] (Bei einem Armwinkel von 30°)
Vertikaler Hub *2	mm[in]	100 [3,94"] (150 [5,91"] *3)
Ausziehbare Länge	mm[in]	— 250 [9,84"]
Anwendbarer Außendurchmesser des Schraubendrehers	mm[in]	30 bis 52 Durchmesser [1,18" bis 2,05"]
Max. Gewicht des Schraubendrehers	kg[lbs]	1,0 [2,2]
Anwendbare Modelle	Alle Modelle von delvo	

*1 Wenn ein elektrischer Schrauber mit einem Durchmesser von 52 mm angebracht ist

*2 Wenn DLV70A angebracht ist

*3 Wenn die Hubverlängerung verwendet wird

Modell	DRA-TS-1000 (Teleskoparm)
Betriebsbereich (Armlänge)	mm[in]
Masse	kg[lbs]
Anwendbarer Außendurchmesser des Schraubendrehers	mm[in]
Anwendbare Modelle	Alle Modelle von delvo

Optionales Zubehör

[Hubverlängerung]

Modell: DRW1000

Teilenummer: TD09755

Enthaltene Teile:

- ① Druckfeder
- ② Federführung B



Außenmaße

Einheit: mm [Zoll]

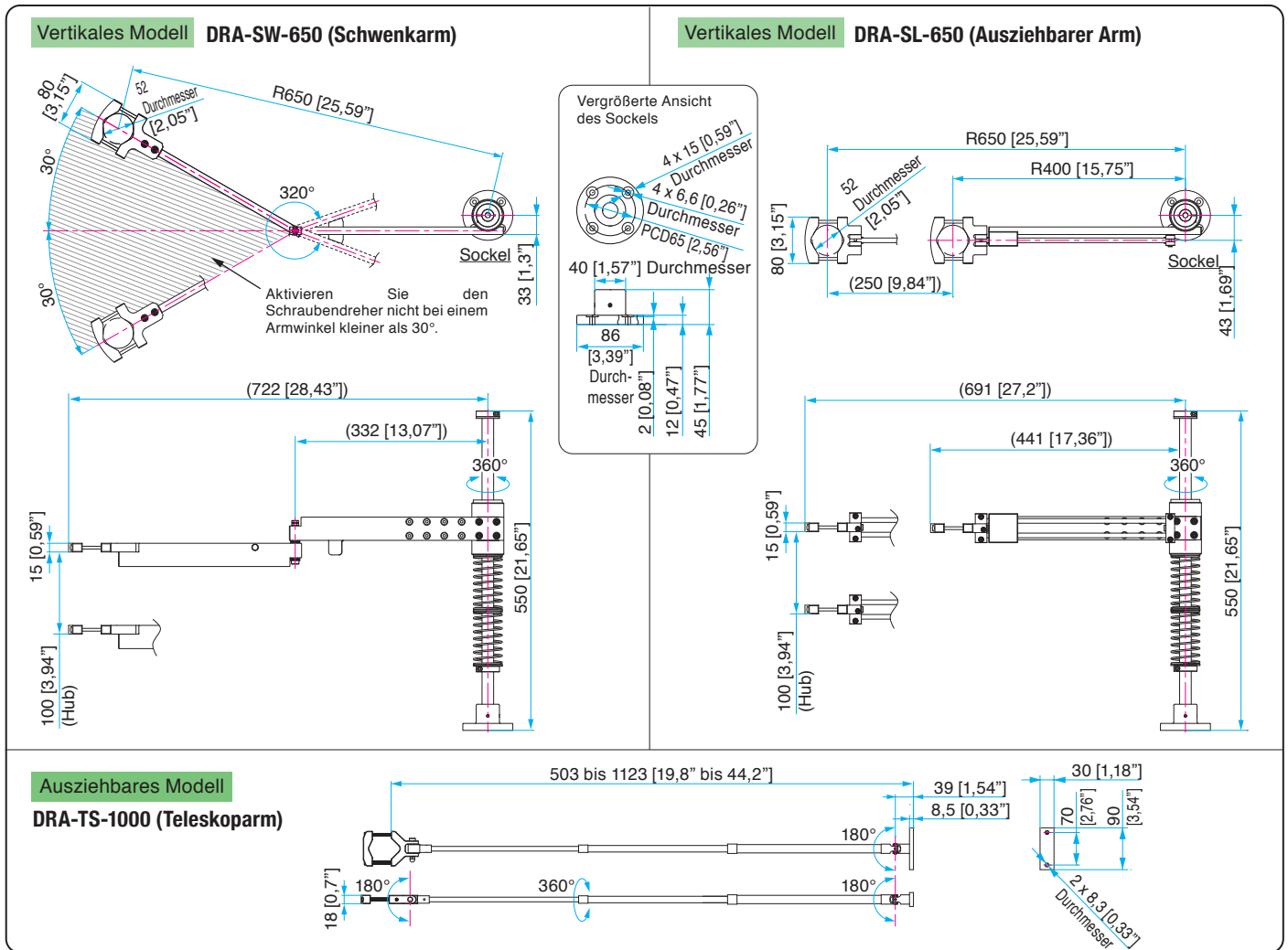

NITTO KOHKI CO., LTD.

Japan / USA / Deutschland / UK / Thailand / Indien /
Singapur / Indonesien / Australien / China

www.nitto-kohki.co.jp/global/

NITTO KOHKI EUROPE GMBH

Gottlieb-Daimler-Str. 10, 71144 Steinenbronn, Germany
Tel : +49-7157-989555-0 Fax : +49-7157-989555-40
E-mail : info@nitto.de



NITTO KOHKI EUROPE GMBH UK Branch

Unit A5, Langham Park Industrial Estate, Maple Road,
Castle Donington, Derbyshire DE74 2UT, United Kingdom
Tel : +44-1332-653800 Fax : +44-1332-987273
E-mail : info@nitto-europe.com

Firmenzentrale

9-4, Nakaikegami 2-chome, Ohta-ku, Tokyo 146-8555, Japan
Tel : +81-3-3755-9545 Fax : +81-3-3753-8791
E-mail : overseas@nitto-kohki.co.jp



ISO9001
JQA-2025
ISO14001
JQA-EM4057
H.Q./R&D Lab

VERTRETEN DURCH