

# SUPER HAND LIGHT

Modell SHL-40 

## Bestens geeignet für Aluminiumdruckgussprodukte und Maschinenteile

- Geringe Baugröße, sehr leicht, vibrationsarm
- Gesteigerte Produktivität durch ermüdungsfreies Arbeiten

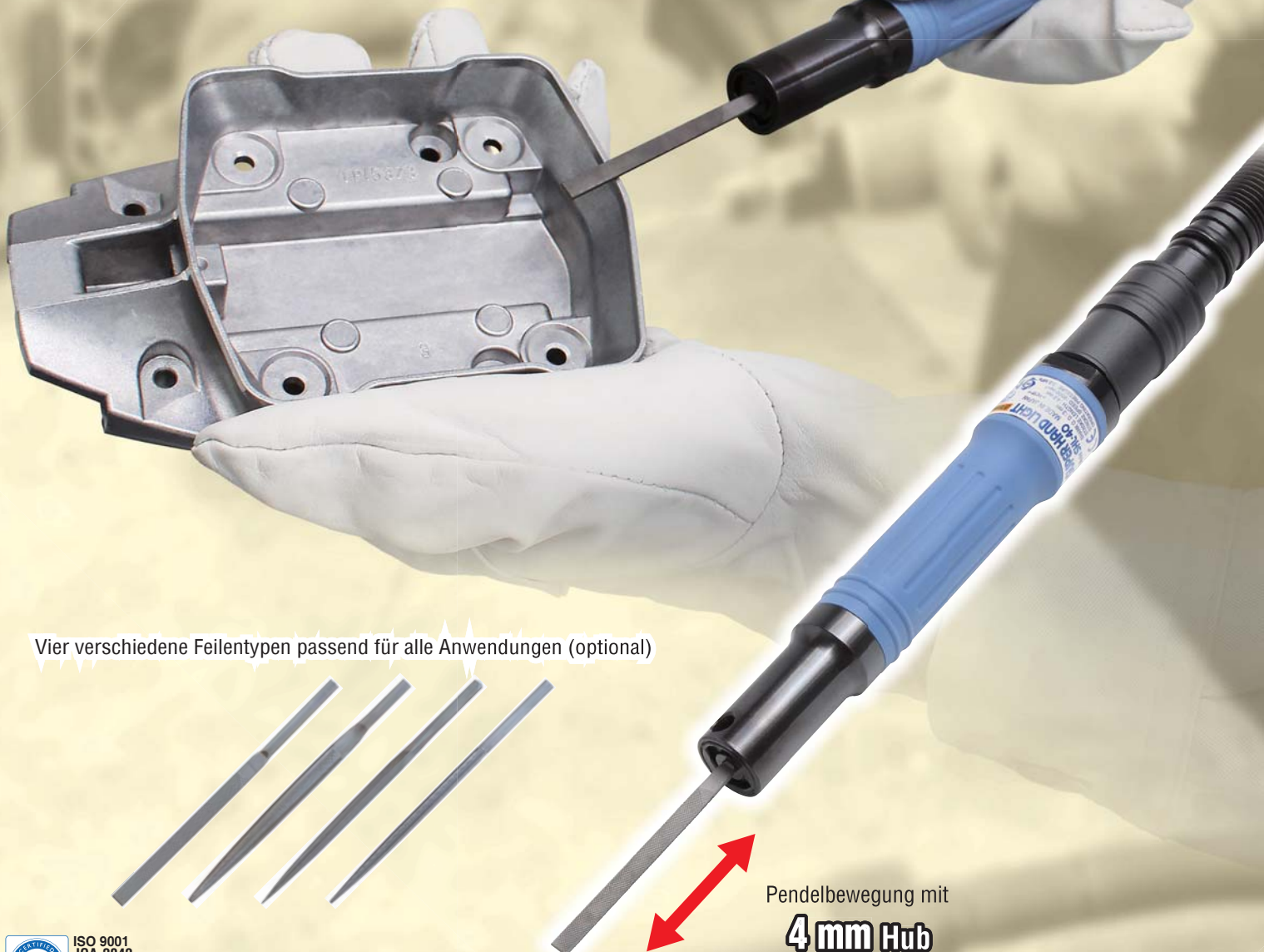

Vier verschiedene Feilentypen passend für alle Anwendungen (optional)

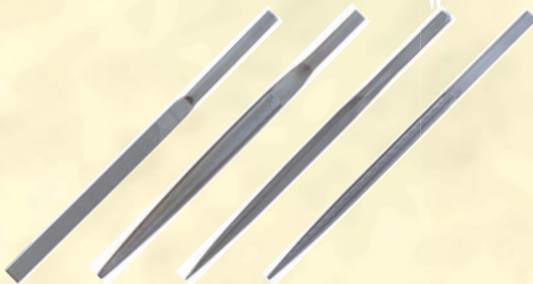

Pendelbewegung mit  
**4 mm Hub**

# Feinbearbeitungsfeile SUPER HAND LIGHT



Bestens geeignet zum Entraten von Aluminiumdruckgussprodukten und Maschinenteilen. Die schlanke, leichte und äußerst vibrationsarme Bauweise erlaubt dem Anwender ein ermüdungsfreies Arbeiten über einen langen Zeitraum.

## Spezifikationen

Modell	SHL-40
Luftdruck	0.6 MPa (6 kgf/cm <sup>2</sup> )
Luftverbrauch (ohne Last)	0.07 m <sup>3</sup> /min
Hubgeschwindigkeit	9000 min <sup>-1</sup>
Hublänge	4 mm
Schaftdurchmesser	3 mm
Gewicht	0.4 kg
Standard Zubehör	<ul style="list-style-type: none"> <li>• Flachfeile LF-13</li> <li>• 2 mm Bohrfutterschlüssel</li> <li>• Spannbuchse R 1/4 × NPT 1/4</li> </ul>

## Abmessungen

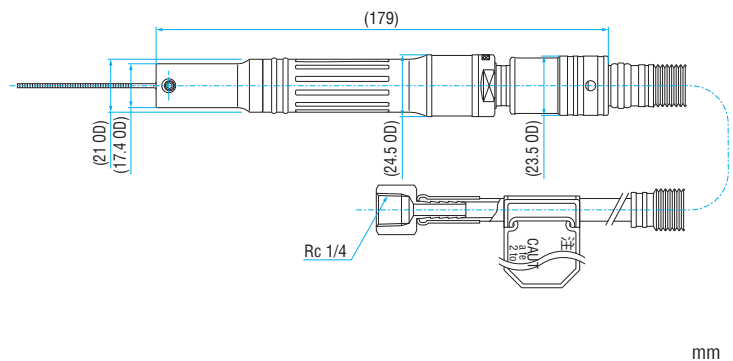

## Optionales Zubehör

Artikel-Nr.	Beschreibung	VE		Abmessungen (mm)
TB09652	Rundfeile LF-10	3 Stck./set		
TB09654	Dreikantfeile LF-11	3 Stck./set		
TB09653	Halbrundfeile LF-12	3 Stck./set		
TB09651	Flachfeile LF-13	3 Stck./set		

## NITTO KOHKI CO., LTD.

### Head Office

9-4, Nakaikegami 2-chome, Ohta-ku, Tokyo 146-8555 Japan  
Tel : +81-3-3755-1111 Fax : +81-3-3753-8791  
E-mail : overseas@nitto-kohki.co.jp

**Web** [www.nitto-kohki.co.jp/e](http://www.nitto-kohki.co.jp/e)

Vertreten durch:

### Nitto Kohki Deutschland GmbH

Gottlieb-Daimler-Str. 10  
71144 Steinenbronn, GERMANY  
Tel.: +49 7157 989555-0  
Fax: +49 7157 989555-40  
E-Mail: [info@nitto.de](mailto:info@nitto.de), [www.nitto.de](http://www.nitto.de)